

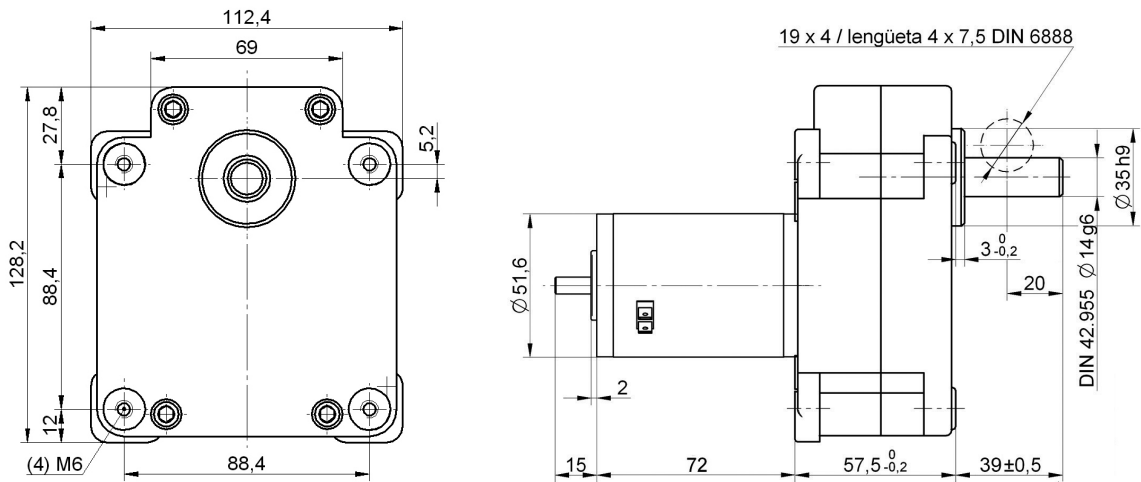

# Reductor + Motor **K200-1.13.044.xxx**



## K200-Fijación

### CARACTERÍSTICAS TÉCNICAS

Reductor de gran resistencia mecánica para trabajo duro e intensivo en cualquier posición, a temperatura ambiente de -20 a 50°C, con **par de utilización hasta 25 Nm, con carga uniforme.**

- **Caja.** De aleación ligera inyectada, con fijación frontal por cuatro taladros roscados M6.
- **Reducción.** De engranajes helicoidales tallados, con piñones y ruedas de acero con tratamiento térmico superficial antifricción. El rodaje intermedio gira en rodamientos de bolas.
- **Eje de salida.** De acero, de Ø14 mm y 35 mm de longitud útil, con chavetero para lengüeta redonda DIN 6888 de 4 x 6,5 mm. Gira en rodamientos de bolas.
- **Carga axial:**

Dirección axial a la tracción	1.000 N ≈ 100 Kg.
Dirección axial al empuje	750 N ≈ 75 Kg.
Dirección radial, a 15 mm desde la caja	1.000 N ≈ 100 Kg.
- **Engrase.** Grasa Kluber, Staburags NBU 12/300.
- **Peso neto.** Con máximo número de pasos: 4,88 Kg.

#### ACOPLAMIENTO A MOTOR:

- **C. Continua:** tipo 1.13.044.235, 12 V - 50 W.  
tipo 1.13.044.236, 24 V - 50 W.

#### ■ OPCIONAL:

- Regulación de velocidad con variadores electrónicos PLN 1206 ó PLN 1212.

**Evitar** montar o desmontar ninguna pieza a golpes en el eje de salida, ya que podría dañar el reductor de forma irreparable.

**Otras ejecuciones especiales, consultar.**

			MOTORES DE C.C. Serie: 1.13.044.xxx					
			235 - 12 V			236 - 24 V		
Reducción $i = X:1$	Nº pasos	Eficiencia	Velocidad vacío Vo (r.p.m.)	Velocidad nominal Vn (r.p.m.)	Par Nominal (Nm)	Velocidad vacío Vo (r.p.m.)	Velocidad nominal Vn (r.p.m.)	Par Nominal (Nm)
12,26	2	0,81	318,11	244,70	1,47	318,11	244,70	1,47
15,73	2	0,81	247,93	190,72	1,88	247,93	190,72	1,88
30,1	3	0,73	129,57	99,67	3,24	129,57	99,67	3,24
38,62	3	0,73	100,98	77,68	4,16	100,98	77,68	4,16
49,87	3	0,73	78,20	60,16	5,37	78,20	60,16	5,37
63,98	3	0,73	60,96	46,89	6,89	60,96	46,89	6,89
90,29	3	0,73	43,19	33,23	9,72	43,19	33,23	9,72
115,85	3	0,73	33,66	25,90	12,47	33,66	25,90	12,47
130,17	3	0,73	29,96	23,05	14,02	29,96	23,05	14,02
149,6	3	0,73	26,07	20,05	16,11	26,07	20,05	16,11
167,01	3	0,73	23,35	17,96	17,98	23,35	17,96	17,98
191,94	4	0,66	20,32	15,63	18,60	20,32	15,63	18,60
319,5	4	0,66	12,21	9,39	Ex Par max. 25 Nm	12,21	9,39	Ex Par max. 25 Nm
367,19	4	0,66	10,62	8,17		10,62	8,17	
409,93	4	0,66	9,51	7,32		9,51	7,32	
471,12	4	0,66	8,28	6,37		8,28	6,37	
497,74	4	0,66	7,84	6,03		7,84	6,03	
638,62	4	0,66	6,11	4,70	6,11	4,70		

**Ex** Excede el máximo par admisible

**Nota:** Las relaciones en rojo son relaciones estándar.

**ATENCIÓN:** Las velocidades pueden verse influenciadas por la carga hasta un -40%.

**VELOCIDAD EN VACIO/PAR NOMINAL**

Motor 1.13.044.235-12 V= 3.900 r.p.m./0,64 Nm.

Motor 1.13.044.236-24 V= 3.900 r.p.m./0,64 Nm.

**CURVAS**

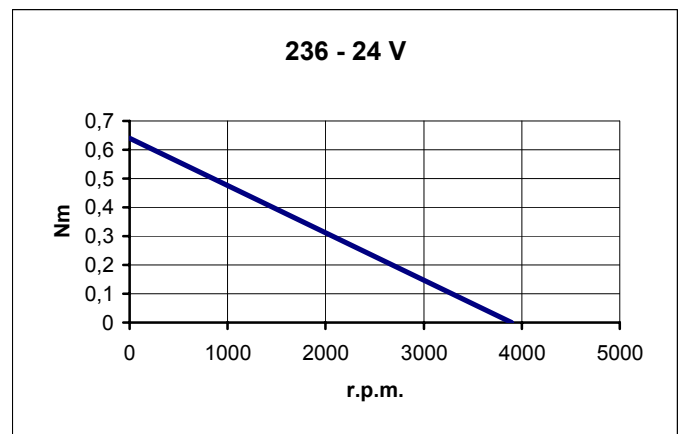
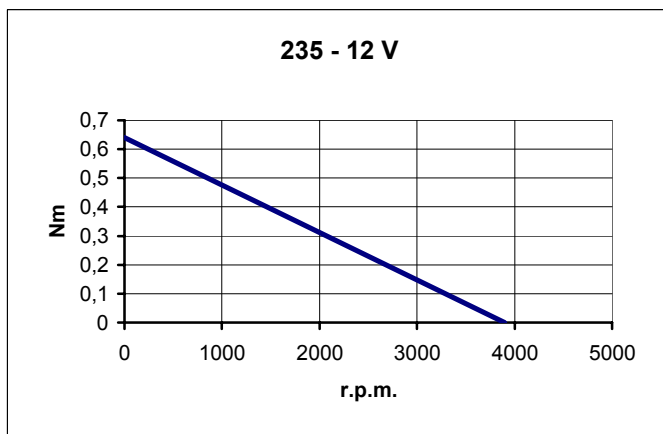

**RECOMENDACIONES:**

**Nivel de ruido:** el nivel de ruido del reductor depende de la uniformidad de la carga, ubicación (evitar resonancia) y de la velocidad; a menor velocidad, principalmente la del motor, menor nivel de ruido.

**Par admisible:** sobrepasar la carga máx. implica disminuir sensiblemente la vida del reductor.